

УДК 332.1:352.075

ББК 65.9(2)

К-89

*Кузьменко Надежда Алексеевна, старший преподаватель кафедры высшей математики и системного анализа инженерно-экономического факультета Майкопского государственного технологического университета, т.: (8772) 525151*

## **О ПРИМЕНЕНИИ РЕСУРСНОГО ПОДХОДА К ЭКОНОМИКЕ МУНИЦИПАЛЬНОГО ОБРАЗОВАНИЯ**

(рецензирована)

*В работе анализируется возможность применения существующих способов представления и подходов к исследованию процессов функционирования территориально локализованных социально-экономических систем. Предлагается ввести в рассмотрение новую парадигму «регион – система преобразования ресурсов», в центре внимания которой – процессы воспроизводства ресурсного потенциала территории.*

*Ключевые слова: экономика муниципального образования, управление, социально-экономическое развитие, ресурсный потенциал, парадигма региона.*

*Kuzmenko Nadezhda Alexeevna, senior lecturer of the Department of Mathematics and Systems Analysis, Engineering and Economics Faculty of Maikop State Technological University, tel.: (8772) 525151*

## **THE APPLICATION OF RESOURCE APPROACH TO THE ECONOMICS OF MUNICIPAL FORMATION**

*The possibility of applying the existing methods of representation and approaches to study the functioning of geographically localized social and economic systems have been analyzed. It has been proposed to introduce a new paradigm "region - the system of conversion resources", which focuses on the processes of reproduction of the resource potential of the territory.*

*Keywords: economy of municipal formation, governance, socio-economic development, resource potential, the paradigm of the region.*

В настоящее время проблемы устойчивого развития территориальных социально-экономических систем значительно актуализировались. Связано это как с макроэкономическими условиями, среди которых наиболее существенными являются проявления последствий мирового финансового кризиса, так и с ситуацией внутри страны в сфере муниципального управления. Решение задач, стоящих перед органами местного самоуправления, осуществляется на основе единства правовой базы и принципах недопущения значительных диспропорций в социальном устройстве и уровнях экономического развития как внутри отдельного муниципалитета, так и между ними. Учитывая данный факт, а также изменчивость общей макроэкономической ситуации и ограниченность возможностей прямого вмешательства систем управления в воспроизводственные процессы с рыночными принципами функционирования, актуализируется необходимость развития научного подхода, обеспечивающего рациональность использования имеющихся в распоряжении муниципальных образований ресурсов, определяющего факторы, условия и технологии эффективной реализации ресурсного потенциала в целях достижения устойчивого, сбалансированного и эффективного социально-экономического развития территории.

Само понятие «устойчивость» в настоящее время трактуется по-разному: как способность противодействовать внешним дестабилизирующим воздействиям, возможности сохранять структуру, способность видоизменяться, приспосабливаясь к внешним воздействиям и др. Учитывая это, необходимо в каждом конкретном случае определять требования к устойчивости, начиная с определения сущности данного понятия. Однако, несмотря на различия, все возможные трактовки устойчивости в той или иной форме предполагают неограниченность во времени процесса воспроизводства ресурсов каждой конкретной территории.

Для уточнения позиций, с которых в контексте данной работы рассматривается экономика муниципального образования обратимся к известным четырем парадигмам региона [2], адаптируя их к особенностям и масштабу объекта исследования: регион-квазигосударство, регион-квазикорпорация, регион-рынок (рыночный ареал), регион-социум. Каждая из вышеперечисленных парадигм

отражает ту или иную сторону функционирования территориальной социально-экономической системы. Необходимо отметить, что и в работе А.Г. Гранберга под регионом понимается территориально целостная социально-экономическая система, характеризующаяся наличием ряда особенностей и относительной однородностью условий. Таким образом, есть все основания для распространения обозначенных подходов на масштаб муниципального образования.

Отмеченная А.Г. Гранбергом парадигма «регион-квазигосударство» позволяет исследовать территориальные системы, функционирующие в современных условиях. В соответствии с данной парадигмой, основной акцент исследования делается на управленческие взаимосвязи элементов системы. Так, федеральные органы власти делегируют часть своих функций законодательного и исполнительного характера для успешного функционирования местного сообщества, что позволяет ему самостоятельно определять социальную и экономическую политику. Предполагается, что на реализацию этой политики используются средства из собственного бюджета, пополняемого не только за счет субсидий, дотаций из федерального бюджета, но и налогов, взимаемых с физических лиц и предприятий, организаций различной формы собственности, расположенных на территории, а также доходов от функционирования региональной и муниципальной собственности. Это позволяет органам власти принимать самостоятельно стратегические решения по социальным, экономическим и иным вопросам развития территории с помощью сформированного регионального хозяйственного механизма. По мнению Б.А. Райзберга [4] данный механизм вместе с аппаратом управления регионом образует систему управления экономическими объектами. При этом выделяются следующие основные функции управления: экономический анализ, прогнозирование, планирование, организация, мотивация, учет, контроль, оперативное регулирование, которыми наделены отдельные службы аппарата управления.

Для реализации перечисленных функций регион как «квазигосударство» использует правовые, экономические, информационные и административные ресурсы. Таким образом, система управления муниципальным образованием как квазигосударством представляет собой регулирование (прямое или косвенное) экономических, социальных и экологических процессов.

Другая парадигма – регион – квазикорпорация также основывается на предположении о высокой значимости управленческих взаимосвязей, однако, в отличие от предыдущей, она предполагает наличие более жестких административных воздействий. Управление в данном случае носит характер преимущественно прямых воздействий. Это позволяет повысить селективность системы управляющих воздействий, однако применение такого подхода имеет и естественные ограничения. Применение в процессах исследования экономики муниципального образования модели «регион – квазикорпорация» базируется на распространении на данный объект сущностных свойств и признаков управления корпорациями.

В общепринятом значении корпорация – это объединение людей на основе самостоятельного права в целях наилучшей реализации или защиты своих коллективных интересов [1]. Данные объединения могут характеризоваться различной степенью проявления специфического качества корпоративности. Это всецело зависит от того, насколько данное сообщество людей пронизано единством цели и функции. Важно, что корпорациям как экономическим субъектам и как социальным организациям присуще достаточно широкое поле взаимопроникновения сущностных черт и признаков. Публичный союз, обладающий отчетливой целевой функцией и способный действовать как интегральный субъект, в такой же степени может считаться корпорацией, как и частнохозяйственная корпорация, которая способна реализовать через единство стратегической цели интересы гораздо более широкие, чем интересы только частные. При этом частная и публичная (общественная) корпорации имеют свойство сближаться, сочетая гибкость частного предприятия с подчиненностью интересам нации и населения региона, но никогда не отождествляются и не сливаются. Таким образом, одним из существенных признаков, определяющих необходимые условия применения парадигмы «регион-квазикорпорация» к экономике муниципального образования, является единая целе-ориентированность элементов системы. Очевидно, для муниципального образования это условие выполняется не всегда. Так, например, многие товаропроизводители могут выступать прямыми конкурентами в границах муниципального образования. Вместе с тем, позиционирование продуктов, производимых в границах некоторой территории на внешних по отношению к ней рынках может рассматриваться как задача, в которой элементы объединены общей целью.

Система управления экономикой муниципального образования, рассматриваемая с позиций парадигмы «регион-рынок», основывается на принципах рыночного самоуправления, т.е. органы власти предоставляют равный доступ предпринимателей к рынкам различных товаров и услуг, труда, кредитно-финансовых ресурсов, ценных бумаг, информации, знаний и т.д., учитывая особенности этих рынков и получая

желаемые эффекты. Собственно управление в данном случае реализуется как формирование условий, отличительными особенностями которых являются возможность достижения в процессах рыночной самоорганизации преимуществ и желательных изменений объекта управления. Таким образом, при данной парадигме применяются в большей степени экономические и информационные инструменты управления.

Система управления регионом как «социумом» (общность людей, живущих на определенной территории) выдвигает на первый план решение проблем воспроизводства социальной жизни (населения и трудовых ресурсов, образования, здравоохранения, культуры, окружающей среды и т.д.) и развития системы расселения. Перенос ее основных положений на муниципальное образование представляется вполне естественным, поскольку на местном уровне социальные вопросы приобретают первостепенную важность. При этом используются известные инструменты самоуправления, направленные на решение социальных вопросов.

Таким образом, каждая парадигма предполагает использование своей системы принципов, использующей специальные инструменты для решения и исследования проблем регионального развития. Учет способности социально-экономических систем к самоорганизации, которая обуславливает исследуемые в работе эффекты комплексного использования ресурсов различного вида наилучшим образом отражаются в рамках более универсальной для управления в рыночных условиях парадигмы «регион – решающая система», предложенной в [5]. Сама система в этом случае рассматривается как сложная многофункциональная совокупность взаимосвязанных элементов, субъекты которой принимают решения, направленные на достижение собственных целей. Однако в рамках данного подхода не в достаточной степени отражаются вопросы создания, преобразования, распределения и потребления ресурсов. Вместе с тем, ресурсный потенциал – одна из важнейших характеристик социально-экономических систем различного масштаба.

В связи с вышесказанным, целесообразно ввести в рассмотрение парадигму «регион – система преобразования ресурсов», которая позволит рассматривать взаимодействие отдельных элементов территориальных социально-экономических систем и процессы управления системой в целом с позиций ресурсного подхода. В данном случае каждый элемент системы может выполнять одну (или несколько, в зависимости от задачи и своих свойств) из ролей: источник, ретранслятор, преобразователь, потребитель ресурсов. В качестве элементов в таком случае могут выступать как реально существующие структурно и организационно целостные элементы (предприятия, организации, их объединения), так и абстрактные, например, принимаемые законы являются источником правовых ресурсов.

Применение данной парадигмы к общей схеме управления (рис. 1) позволяет сделать следующие выводы:

- расширить понятие комплексности реализации ресурсов, которая в данном случае может означать любое совместное использование ресурсов различного вида вне зависимости от их происхождения. То есть, воздействие на каждый элемент будет представлять собой суперпозицию взаимодействий с другими элементами и подсистемой управления на основе обмена (генерации, потребления) ресурсов различного вида;

- спектр используемых в воспроизводственных процессах ресурсов, очевидно, шире применяемых ресурсов управления, что обусловлено наличием в территориальных производственно-техно-логических комплексах неуправляемых видов ресурсов, природно-климатических, например. То есть реализуемые при управлении ресурсы представляют собой подмножество всех используемых в воспроизводственных процессах их видов;

- количество как управляемых, так и неуправляемых видов ресурсов ограничено, что позволяет свести возможные их сочетания к конечному числу вариантов;

- по точкам приложения управляющих воздействий можно выделить управление потоками, управление элементами, управление средой.

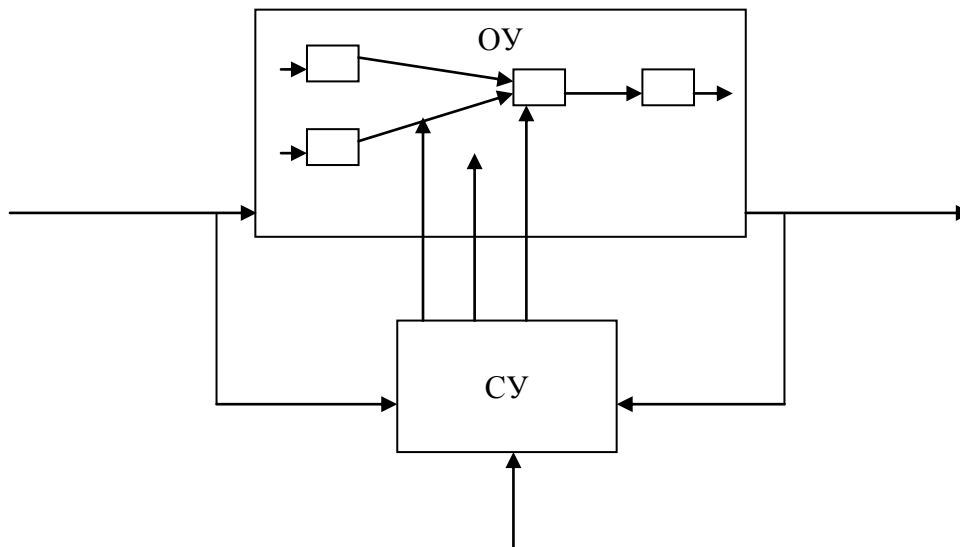

*Рис. 1. Общая схема взаимодействия субъекта и объекта управления с позиций парадигмы «регион – система преобразования ресурсов»*

Аналогично управляющим воздействиям можно классифицировать и иные характеристики, приведенные на общей схеме управления. Так, входные и выходные величины  $x$  и  $y$  также могут воздействовать (измеряться) на потоки ресурсов, отдельные элементы, среду функционирования системных элементов.

Внутренняя структура подсистемы управления и алгоритм ее работы также могут рассматриваться с точки зрения ресурсного подхода. В отличие от хорошо структурированных иерархических систем управления, призванных придать единую целеориентированность процессу управления, обеспечить возможность делегирования полномочий и функций, а также выделить функционально однородные блоки, рассмотрение процессов движения ресурсов в подсистеме управления представляет собой более сложную структуру. Одна из причин появления данного эффекта, связанная с несовпадением организационной структуры подсистемы управления и конфигурации каналов распределения ресурсов, приводится в работе [3]. Данный факт приводит к появлению ряда негативных последствий: возникновение несогласованности действий, элементы конкуренции за ресурсы между подразделениями подсистемы управления, невозможность учета эффектов совместного использования ресурсов и неясность процедур их распределения.

Очевидно, решение указанных проблем целесообразно реализовывать на этапе планирования, который, таким образом, становится одним из наиболее важных в совершенствовании системы распределения ресурсов. Заметим, что существующая система ориентирована в основном на использование финансовых средств, которые, как правило, и рассматриваются в качестве основного ресурса (часто единственного).

### **Литература:**

1. Борисов А.Б. Большой экономический словарь. М.: Книжный мир, 2003. 895 с.
2. Гранберг А.Г. Основы региональной экономики: учеб. для вузов. М., 2000. 495 с.
3. Лябах Н.Н., Лябах А.Н. Нетрадиционные страницы менеджмента. Ростов н/Д: БАРО-ПРЕСС, 2002. 147 с.
4. Райзберг Б.А. Экономика вокруг нас. М.: Ось-89, 2008. 256 с.
5. Чефранов С.Г., Алексеев А.В., Цыгикало В.С. Устойчивость функционирования региональной экономики: понятие, сущность, критерии. Майкоп: МГТУ, 2004. 36 с.